

**MT-700**



# MERITRACTOR

**ЛЕС – СТРОИТЕЛЬСТВО – СЕЛЬСКОЕ ХОЗЯЙСТВО**

Мощность и производительность для  
расчистки территории



## MT-700

MT-700 - самый эффективный на рынке гусеничный трактор с механическим валом отбора мощности. MT-700 способен работать в условиях, когда обычные тракторы теряют мощность и тяговое усилие. Благодаря достаточной мощности двигателя и механическому валу отбора мощности, MT-700 обеспечивает более быструю и эффективную работу при меньших затратах на гектар.

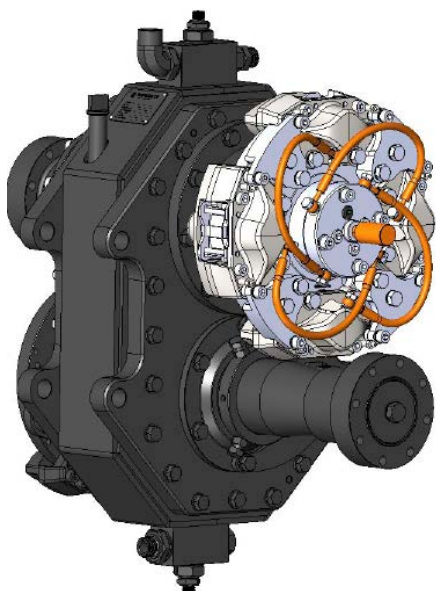

← Изготавливаемая Суоконе коробка ВОМ специально сконструирована для безопасной передачи высокого крутящего момента. Интегрированная с коробкой ВОМ предохранительная муфта РОС срабатывает при перегрузке. Система АРТОР отключает ВОМ при заранее заданном % проскальзывания.

Модульная конструкция → позволяет использовать различные системы гусениц:

- стальные гусеницы
- одинарные резиновые гусеницы
- двойные резиновые гусеницы



## СПЕЦИФИКАЦИЯ

### ДВИГАТЕЛЬ

Model	VOLVO TAD 1643 VE 6-цилиндров, volume 984CU.In (16.12)
Power tier 2	768 л.с. (565 кВт) / 3260 Нм (1500 об/мин)
Power tier 4F	700 л.с. (515 кВт) / 3150 Нм (1500 об/мин)

### ТРАНСМИССИЯ

2-скоростной бесступенчатый вариатор.	
Мощность на гусеницах	570 л.с. (420 кВт)
Момент на гусеницах	180 кН
Скорость, 1 зона	0-8 км/ч
Скорость, 2 зона	0-18 км/ч

### ГУСЕНИЦЫ

Модульная конструкция	отсоединяемые
Одинарные резиновые гусеницы	ширина: 800 мм
Двойные резиновые гусеницы	ширина: 2 x 800 мм
Стальные гусеницы	ширина: 800 мм

### ПОДСОЕДИНЕНИЕ ОБОРУДОВАНИЯ

3-точечная подвеска	КАТ III - IV
Грузоподъемность	9000 кг
Частота вращения ВОМ	1000 об/мин
Мощность на ВОМ	816 л.с. (600 кВт)

### УДОБСТВО ЭКСПЛУАТАЦИИ

Объем бака гидравлики	260 л
Объем топливного бака	550 л
Объем системы охлаждения	60 л

### НАПРЯЖЕНИЕ ЭЛЕКТРИЧЕСКОЕ

Напряжение	24 В
Аккумуляторы	2 x 225 Ач

РАЗМЕРЫ	Одинарные гусеницы	Одинарные, прорезиненные	Двойные резиновые гусеницы
Высота	3900 мм	3730 мм	3730 мм
Длина	5870 мм	5870 мм	5870 мм
Ширина	2995 мм	2995 мм	4550 мм
Масса	18700 кг	16900 кг	22500 кг
Удельное давление на грунт	600 мм 4.3 Psi (300r/cm <sup>2</sup> )	500 мм 3.9 Psi (270r/cm <sup>2</sup> )	500 мм 2.7 Psi (185 r/cm <sup>2</sup> )

Оставляем за собой право внесения изменений в спецификации или дизайн без дополнительного уведомления.



www.suokone.com  
www.mericrusher.com

SUOKONE OY  
Lastaajantie 1  
FI-88610 Vuokatti, Finland  
Тел. +358 8 66 62 011